

TURBOROTONDES

COMPLETE ROTONDES



TOEPASSING

Bij een turborotonde moet de weggebruiker al voor het oprijden de rijrichting en rijstrook kiezen. De turborotonde is daarmee een stuk veiliger dan de oude tweestrooksrotondes, omdat er minder conflictpunten zijn. Bovendien stroomt het verkeer sneller door. Met het nog steeds toenemende verkeer is de verwachting dat steeds meer verouderde tweestrooksrotondes vervangen gaan worden.

STANDAARD ASSORTIMENT

Struyk Verwo Infra is in staat alle standaard stralen voor turborondes in grote elementen te leveren. Deze elementen zijn ca. 2,50 m lang, gewapend en van een hoge betonkwaliteit (C35/45) om hoge wringingskrachten te kunnen doorstaan (verkeersklasse 60). Bij afwijkende bochtstralen kan Struyk Verwo Infra de turborotonde op maat aanleveren. Alle andere betonnen elementen die bij een rotonde toegepast worden zijn eveneens bij Struyk Verwo Infra verkrijgbaar, wat de planning en de uitvoering vergemakkelijkt.

NIEUW! TURBODRUPPEL 30/100x400x17/20

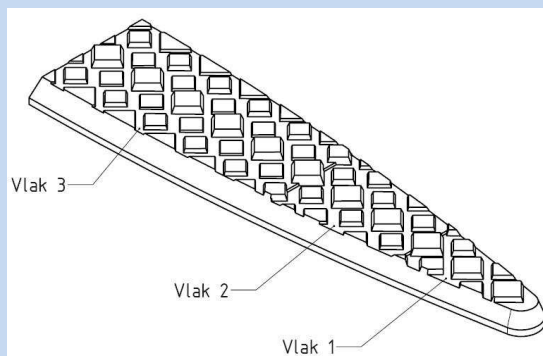

In publicatie 257 van het CROW staat voor turborotondes een druppelvormig scheidingselement voorgeschreven dat overrijdbaar is, maar ook een waarschuwing afgeeft door rammelblokken. De Turbodruppel van Struyk Verwo Infra geeft een steeds groter rammelend effect naarmate de weggebruiker de lengte-as nadert. De hoogteverschillen nemen toe daar waar de druppel breder wordt.



STRUYK VERWO • INFRA

Straatbepalend.

OVERZICHT ASSORTIMENT VOOR TURBOROTONDES

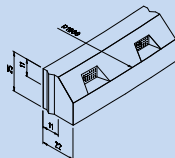
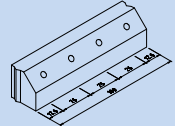
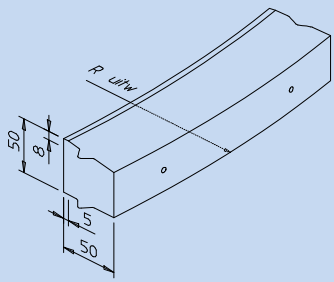
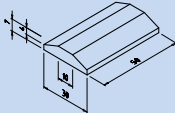
Onderdeel	Element	Afmeting	Type	Tekening
Middeneiland	Led-op-banden	11/22x25x78	R0800 R1000 R1200 R1500 R1400 IN	
	Oogreflectorbanden	13/15x25x78 18/20x25x78 11/22x25x78	R0800 R1000 R1200 R1500	
Binnenring	Rotonde-elementen	42/50x50x244,3 42/50x50x250,9 42/50x50x250,3 42/50x50x247,6 42/50x50x204,2	R1050 R1200 R1275 R1500 R1720	
	Aansluiting- en Passtukken	42/50x50xL 42/50x50xL 42/50x50xL 42/50x50xL 42/50x40xL	HOEK IN HOEK UIT R1200 PAS R1200 IN R1720 PAS	
Rijbanen	Scheidingsbanden	10/30x10x50	EIND MIDDEN	
	Turbodruppel	30/100x400x17/20		

KLEUREN ROTONDE-ELEMENTEN 42/50x50

STANDAARD



Grijs

OPTIONEEL

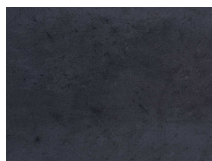

Zwart

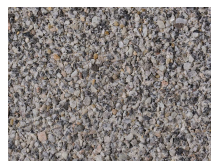

Lavaro grijs 712



Lavaro zwart 701

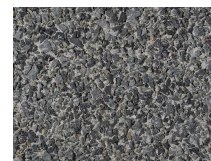

Lavaro zwart/groen 701

VOORDELEN OP EEN RIJTJE

- Gladde afwerking
- Geen dilatatievoegen
- Bij elke temperatuur aan te brengen
- Constante betonkwaliteit
- Direct in gebruik nemen na plaatsing
- Gedeeltelijke openstelling rotonde in fases



STRUYK VERWO ♦ INFRA

Straatbepalend.