

COMPLETE ROTONDES





Rotondes, een vertrouwd beeld

De rotonde als kruispuntvorm heeft in Nederland een grote vlucht genomen, vanwege de voordelen voor de verkeersafwikkeling en veiligheid. Struyk Verwo Infra heeft alles in huis om een rotonde compleet in te richten rekening houdend met de eisen van deze tijd: een snelle openstelling, minder onderhoud en goed zichtbaar in alle omstandigheden. Bevindt de rotonde zich op een zichtlocatie? Struyk Verwo Infra levert ook maatwerk om het geheel een hoogwaardige uitstraling te geven. Altijd rekening houdend met de richtlijnen van CROW.

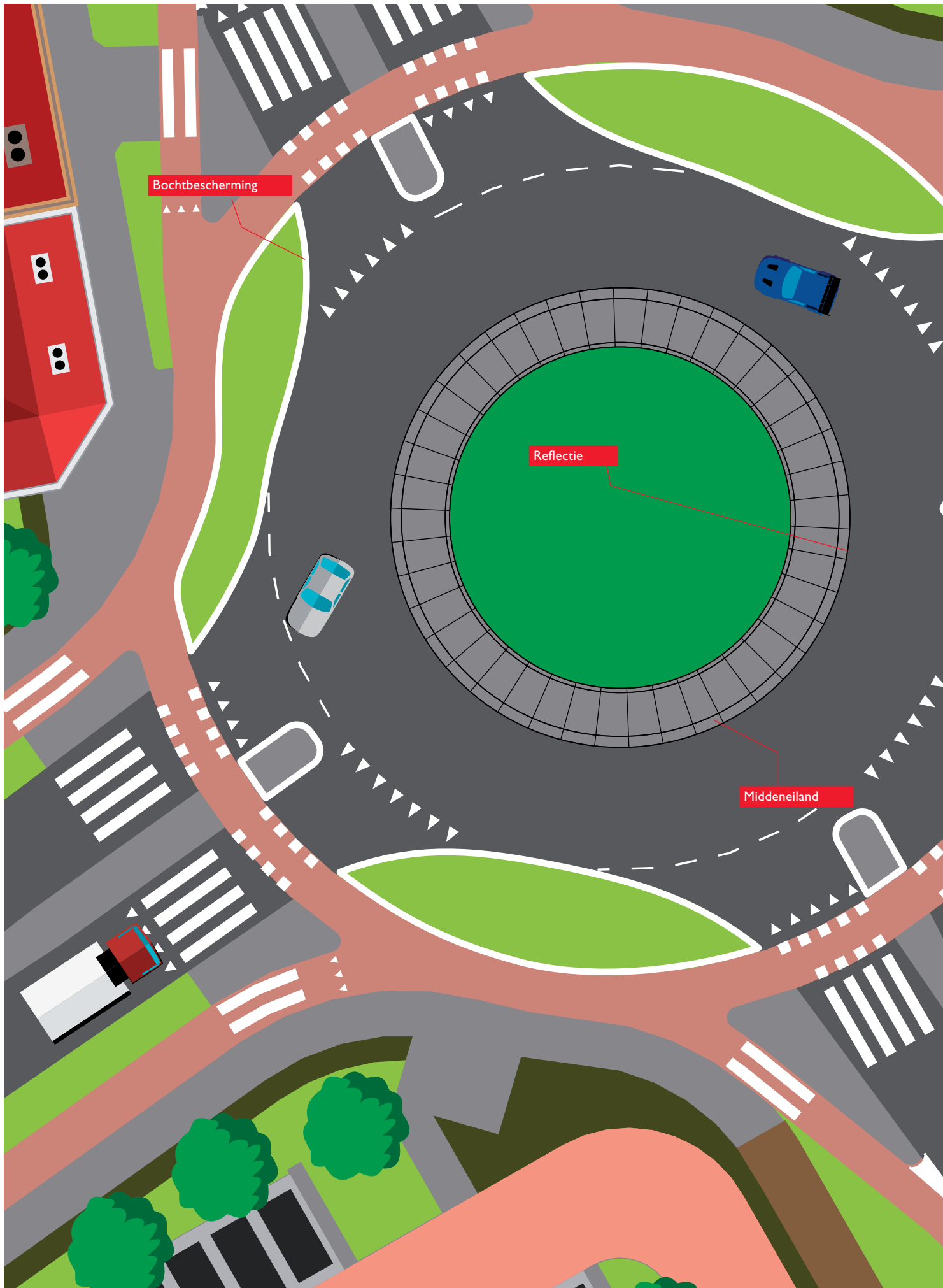

Bochtbescherming

Reflectie

Middeneiland



Prefab rotonde plateaus, snel geplaatst en duurzaam veilig

Met de rotonde plateaus van Struyk Verwo Infra kunnen reconstructies van druk bereden kruispunten nog sneller worden uitgevoerd. Het middeneiland met overrijdbare strook wordt gevormd door prefab-elementen met de vorm en afmetingen voorgeschreven door het CROW. Schades door zettingsverschillen en wringend verkeer behoren tot het verleden en onkruid heeft nagenoeg geen kans. De verkeersveiligheid is daarmee in meerdere opzichten jarenlang gewaarborgd.

Kenmerken

- Trottoirband, overrijdbaar deel en rotondeblok in één prefab-element
- Brede elementen berekend op Verkeersklasse 60
- Afmetingen conform CROW-publicatie 126
- Standaard voorzien van 3 oogreflectoren
- Uitgevoerd in hoogwaardig zelfverdichtend beton
- Geleverd onder KOMO-keur
- Kleine voeg van 10 mm

Veiligheid conform CROW-publicatie 126

Het middeneiland met het verhoogde overrijdbare gedeelte (rammelstroken) stelt vrachtverkeer met een afwijkende lengte in staat de rotonde te passeren. Tegelijkertijd verhindert dit andersoortig verkeer om de rotonde met hoge snelheden af te snijden, wat de verkeersveiligheid bevordert. Het hoogteverschil tussen rijbaan en plateau is daarom gesteld op het aanbevolen maximum van 8 cm.



VOORDELEN OP EEN RIJTJE

- Zeer snel te plaatsen
- Snelheidsremmend voor personenverkeer
- Overrijdbaar voor vrachtverkeer
- Zichtbaarheid door 3 oogreflectoren per element
- Geen zettingsverschillen
- Ongevoelig voor wringend verkeer
- Minder voegen, onkruidwerend
- Alleen rugvulling en flexibele kit benodigd



Voor de Keukenhofdreef heeft de gemeente Lisse voor een hoogwaardige uitstraling gekozen met een zwart uitgewassen strook.

Cobblestonemotief uitgevoerd in kleur Buckingham Brown en witte opstaande rand 18/20 (Westtangent Heerhugowaard).



De rotonde bij de afslag Maartensdijk (A27) is druk bereden met zwaar verkeer. De overrijdbare ribbelstrook is 4,00 m breed. De opstaande rand van het middeneiland is voorzien van drie oogreflectoren.

ROTONDE PLATEAUS 220

STRAAL	LENGTE (CM)	GEWICHT (KG)	AANTAL PER 360°
R 8,50 m	241	2231	22
R 10,50 m	235	2226	28
R 12,75 m	228	2210	35

Voorzien van 3 oogreflectoren en 3 hijsvoorzieningen M20.

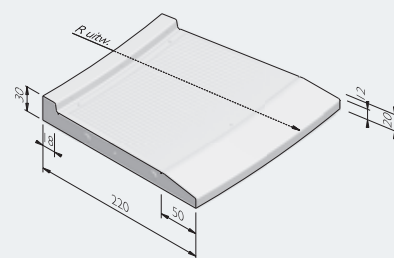

ROTONDE PLATEAUS 320

STRAAL	LENGTE (CM)	GEWICHT (KG)	AANTAL PER 360°
R 10,50 m	235	3065	28
R 12,75 m	228	3071	35

Voorzien van 3 oogreflectoren en 3 hijsvoorzieningen M20.

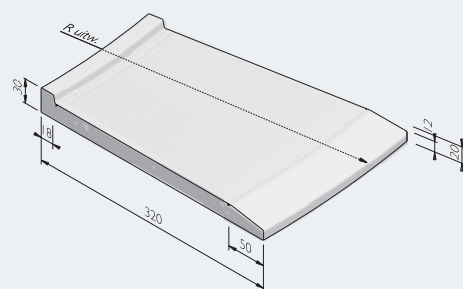

ROTONDE PLATEAUS 420

STRAAL	LENGTE (CM)	GEWICHT (KG)	AANTAL PER 360°
R 12,75 m	228	3848	35
R 15,00 m	235	4078	40
R 17,00 m	237	4188	45

Voorzien van 3 oogreflectoren en 3 hijsvoorzieningen M20.

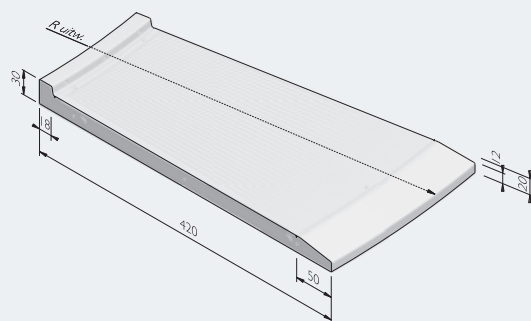

OPTIES

- Afwijkende stralen en lengtes van het overrijdbare deel (maatwerk)
- Opstaande rand uitgevoerd in wit beton of uitgewassen reflecterende deklaag (Optiflex)
- Overrijdbaar deel met ribbel-, straatsteen- of cobblestonemotief in kleuren geel, rood, bruin
- Of overrijdbaar deel van grof uitgewassen natuursteen, kleur zwart

Turborotondes, gestandaardiseerd maatwerk

Bij een turborotonde moet de weggebruiker al vóór het oprijden de rijrichting kiezen. Eenmaal op de rotonde blijft het verkeer van elkaar gescheiden. Door de spiraalbelijning is het wisselen van rijstrook niet nodig. Alhoewel de standaardbochtstalen altijd 12,00 m en 17,20 m zijn, moeten in verband met de ligging van aansluitende takken, altijd passtukken gebruikt worden. StruykVerwo Infra zorgt ervoor dat dit op maat getekend en gemaakt wordt.

Rammelstroken op het middeiland

Uit veiligheidsoogpunt dient de rijbaan niet te breed te zijn, uit oogpunt van berijdbaarheid is voldoende ruimte voor grote voertuigen noodzakelijk. Een personenauto die zich links op de baan van

de vrachtauto bevindt, kan uitwijken naar het overrijdbare middenplateau. De haakse inwendige hoeken in het middeiland zijn een verbetering ten opzichte van de inwendige bochtstralen en worden op maat gemaakt.



Turbodruppel bij het begin van de rijstrookscheiding

Bij toepassing van spiraalbelijning ontspringen op de rotonde aan de binnenkant nieuwe rijstroken. Het aanbrengen van turbodruppels verbetert de zichtbaarheid en voorkomt het afsnijden van bochten van de buitenstrook naar de binnenstrook, wat tot zeer gevaarlijke situaties kan leiden. Struyk Verwo Infra levert een geprefabriceerd element dat makkelijk aan te brengen is en voldoet aan de richtlijnen van CROW-publicatie 277.



Verhoogde rijstrookscheiding gemaakt van scheidingsbanden
Om de rotonde ook voor zeer lange voertuigen berijdbaar te houden, moeten deze verhogingen met lage snelheid overrijdbaar zijn. Het overrijden van de rijstrookscheiding met hoge snelheid moet echter zoveel discomfort opleveren dat het afsnijden onaantrekkelijk wordt. De scheidingsband 10/30x15 van Struyk Verwo Infra heeft een afgerond profiel met een zichtzijde van 7 cm. Deze band is berekend op verkeersklasse 60 en vriendelijk voor velgen van personenauto's.



Uitloopstroken in de oksels van aansluitende takken
Deze stroken bevinden zich in de bochten aan de buitenzijde van de rotonde en bieden extra uitloop voor exceptioneel transport. Om afsnijden door personenauto's te voorkomen, zijn drempelbanden aangelegd.

ROTONDE ELEMENTEN 50x50

STRAAL	LENGTE (CM)	GEWICHT (KG)	AANTAL PER 360°	SLUITING
R 10,50 m	244	1331	27	VB
R 12,00 m	250,9	1339	30	VB
R 12,75 m	248,8	1337	32	VB
R 13,50 m	249	1338	34	VB
R 15,00 m	247,6	1336	38	VB
R 17,20 m	204,2	1118	53	VB

Schegstukken voor in- en uitwendige hoeken turborotonde worden op maat gemaakt.

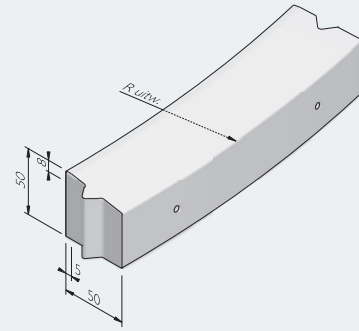

SCHEIDINGSBANDEN 10/30x15

AFMETINGEN (CM)	UITVOERING	GEWICHT (KG)	SLUITING
10/30x15x100	eind	94	VL
10/30x15x100	midden	94	VL

Verkrijgbaar met glasbolreflector.

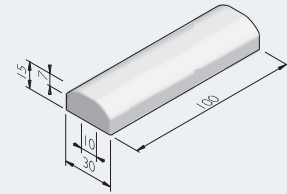

TURBODRUPPEL

AFMETINGEN (CM)	GEWICHT (KG)
30/100x400x17/20	146

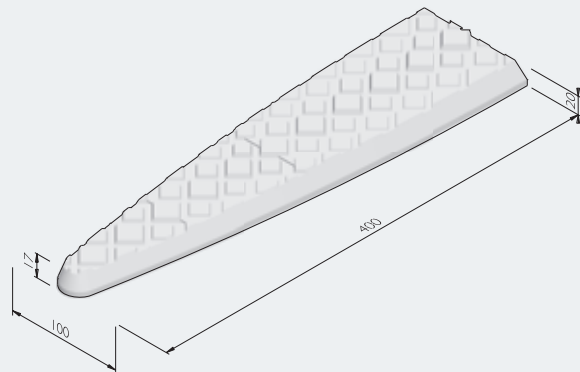

DREMPELBAND 45

AFMETINGEN (CM)	GEWICHT (KG)
2,5/9x45x75	35

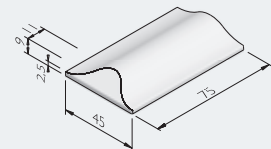

Bochtbescherming door brede RWS-banden

Zowel rotondes als kruispunten hebben te maken met zwaar verkeer dat door te weinig ruimte of een stuurfout met de wielen buiten de rijbaan terecht komt.

Hier zijn dan ook extra robuuste banden benodigd.

Struyk Verwo Infra heeft in haar assortiment brede trottoirbanden RWS 34/45x25 met bochtbanden en inritverloopbanden die ook als eindbanden kunnen dienen.

Deze zijn ruim twee keer zo zwaar als normale RWS-banden en hebben derhalve meer kerend vermogen. Ook is een bijpassende trottoirkolk beschikbaar.

TROTTOIRBANDEN RWS 34/45X25

MODEL	LENGTE (CM)	GEWICHT (KG)	AANTAL PER 360°	SLUITING
R 12,00 m	78,5	191,00	96	VB
R 15,00 m	78,5	191,00	120	VB
R 20,00 m	78,5	191,00	160	VB
Rechte band	100	248,00	nvt	VB
Inritverloop rechts	100	202,00	nvt	VB
Inritverloop links	100	202,00	nvt	VB

Verkrijgbaar met glasbolreflector.

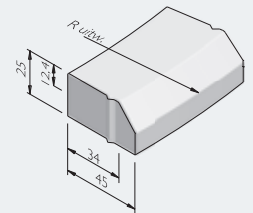

Inritverloopbanden toegepast als eindbanden.



Hogere verkeersveiligheid door betere zichtbaarheid rotonde

De veiligheid van een rotonde kan worden verhoogd door het wegverloop van de aan- en afvoerstroken te accentueren. Daarnaast krijgt het middeneiland extra attentie door gebruik te maken van oogreflectoren. In bepaalde gevallen kan zelfs de openbare verlichting gedimd worden.

Optiflex is een deklaag met een hoge reflectiecoëfficiënt die zowel de nacht- als dagzichtbaarheid van trottoirbanden verbetert. Door helderheidscontrasten zijn de trottoirbanden beter waar te nemen ten opzichte van de directe omgeving, in het bijzonder in natte omstandigheden.

De trottoirbanden op het middeneiland kunnen worden voorzien van oogreflectoren met een hoge retroreflectie. Het licht van koplampen wordt daardoor op grote afstand vrijwel in dezelfde hoek weerkaatst. Oogreflectorbanden zijn daarom een bijzonder effectief middel om het middeneiland van de rotonde te markeren.

OOGREFLECTORBANDEN

AFMETINGEN (CM)	GEWICHT (KG)
13/15x25x78	64,66
18/20x25x78	87,63
11/22x25x78	90,40

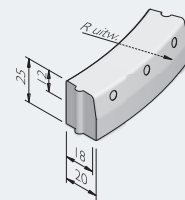

Optiflex zorgt voor duidelijke contrasten met het asfalt en de omgeving.



Nevergreen onkruidvrije bestrating, minder onderhoud, een beter milieu

Door onkruid ontstaan onoverzichtelijke situaties en bij het verwijderen ervan moet vaak de weg worden afgezet. Glysofaten mogen niet meer worden gebruikt, verwijderingsmethoden als borstelen, branden en stomen zijn milieubelastend (energie, CO₂) en arbeidsintensief. Onkruidpreventie is daarom niet alleen beter voor het milieu, maar ook voor het onderhoudsbudget van de wegbeheerder.

Nevergreen is een unieke combinatie van speciale voegstenen, hoogwaardige voegmortel en deskundige verwerking. De Nevergreenstenen hebben een verjonging aan de bovenzijde waar het voegmortel goed tussengeveegd kan worden. Daarbij is het van belang dat de voegen van te voren goed zijn schoon geblazen.

De eilanden, verkeersborden en openbare verlichting kunnen dus door de aannemer worden aangelegd, alvorens met het voegwerk wordt gestart. Een deskundige verwerker zorgt voor een duurzaam eindresultaat. De kabels en leidingen blijven ook bereikbaar. Een gedeelte van het straatwerk kan worden opgebroken en opnieuw aangelegd.



Nevergreen garandeert 5 jaar onkruidvrije bestrating door een combinatie van speciale voegstenen, voegmortel en verwerking. Ideaal voor middengeleiders en oversteekplaatsen op rotondes en andere kruispunten. Zie ook de brochure Nevergreen op www.struykverwoinfra.nl



Texturen en kleuren

ROTONDE PLATEAUS

OPSTAANDE RAND 18/20

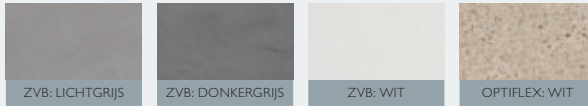

RAMMELSTROOK MET MOTIEF



RAMMELSTROOK ZONDER MOTIEF

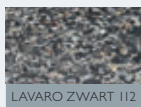

ROTONDE-BAND 42/50



ROTONDE ELEMENTEN 50X50 EN TURBODRUPPEL



SCHEIDINGSBANDEN 10/30X15 EN DREMPELBAND 45



TROTTOIRBANDEN RWS 34/45X25 EN OOGREFLECTORBANDEN

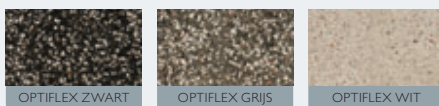
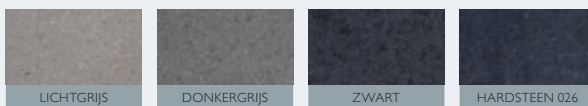

NEVERGREEN-STENEN

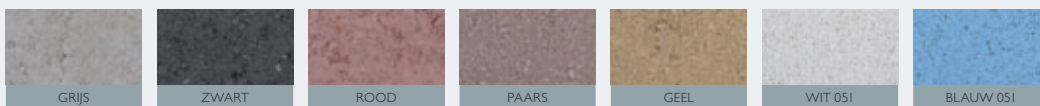

Struyk Verwo Infra. Straatbepalend.

Struyk Verwo Infra is straatbepalend als het gaat om de inrichting van de openbare ruimte. Ons assortiment bestaat uit esthetisch, economisch en maatschappelijk verantwoorde bestratingsmaterialen en –oplossingen.

Street  Art

inspirerende straatbeelden met beton

Street  Works

gemak in verwerking, gebruik en onderhoud

Street  Safe

verkeersveilige situaties

Street  Care

duurzame leefomgeving



MIX
Papier van
verantwoorde herkomst
FSC® C017485



Verkoopkantoren: Regio West ■ Alphen a/d Rijn ■ T 0172 - 245 700 ■ Regio Oost ■ Tiel ■ T 0344 - 624 488

www.struykverwoinfra.nl